

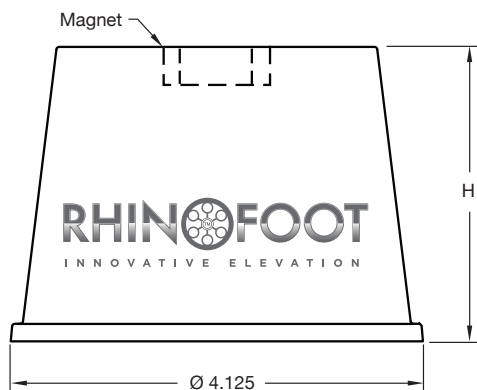

## RHINO FEET

Ve spolupráci s Rhino Visions vyvinula firma Progressive Components novou produktovou řadu zaměřenou na eliminaci rizik spojených s odkládáním forem a desek na dřevěné palety.

- Zajišťuje větší bezpečnost a čistotu na pracovišti
- Bezpečné pracovní zatížení je 3 000 kg pro varianty RHF2, RHF3 a RHF4 a 7 000 kg pro variantu RHF5
- Obsahuje výškové označení pro snadnou identifikaci
- Výrazná barva (žlutá)



Kód zboží	Výška	Bezpečná pracovní zatížení
RHF2	2" / 50 mm	3 000 Kg
RHF3	3" / 75 mm	3 000 Kg
RHF4	4" / 100 mm	3 000 Kg
RHF5	5" / 125 mm	7 000 Kg

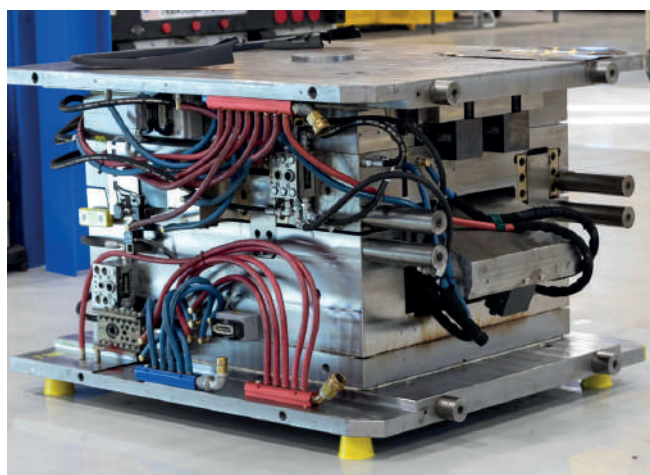

## RHINO TOES

Rhino prsty slouží k podepření desek nebo horkého systému při údržbě.

- Oranžová barva
- Dodáváme v balení po čtyřech kusech

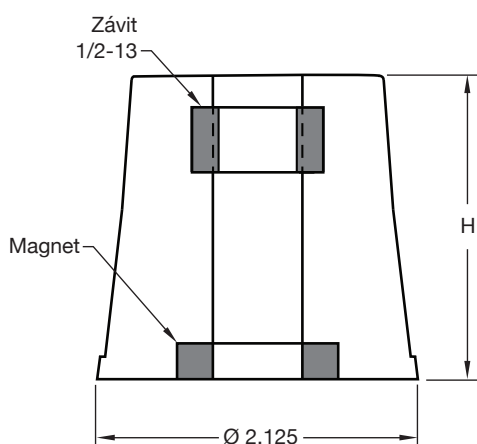

### APLIKACE

- Závitovou tyčí můžete spojit dva Rhino prsty pro rozepření desek formy.
- Další možností je připevnění Rhino prstu s pomocí tyče přímo k formě, nebo její využití pro zvýšení zástavby.

Kód zboží	Výška	Bezpečné zatížení varianty se závitovou tyčí [kg]	Bezpečné zatížení varianty s magnetem [kg]
RHT1	1"	286	1 000
RHT2	2"	363	1 000
RHT3	3"	377	1 000